

**HYUNDAI**  
POWER PRODUCTS

# NETTOYEUR HAUTE-PRESSION ELECTRIQUE HNHP2500SP-195i6

**INSTRUCTIONS ORIGINALES**

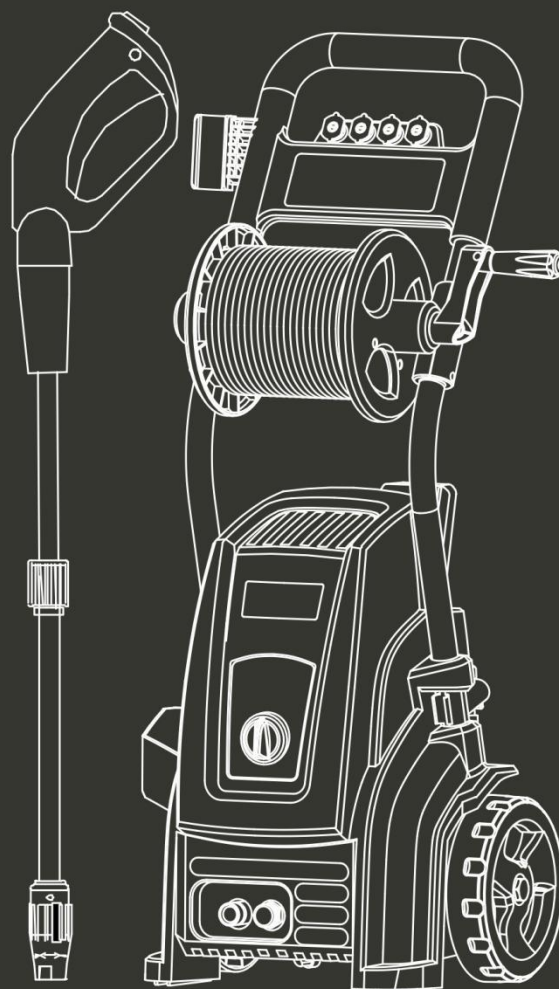

**ATTENTION : Lisez attentivement cette notice d'instructions avant utilisation.**

# SOMMAIRE

1. INSTRUCTIONS DE SÉCURITÉ.....	3
2. VOTRE PRODUIT.....	10
3. INSTALLATION ET BRANCHEMENTS.....	12
4. UTILISATION.....	13
5. ENTRETIEN ET MAINTENANCE.....	14
6. RANGEMENT.....	14
7. MISE EN REBUT.....	15
8. DEPANNAGE.....	15
9. DÉCLARATION DE CONFORMITÉ.....	17
10. GARANTIE.....	18
11. PANNE DU PRODUIT .....	19
12. EXCLUSIONS DE GARANTIE.....	20

# 1. CONSIGNES DE SECURITE

- Utilisez cet appareil comme décrit dans ce mode d'emploi.
- Toute mauvaise manipulation et toute utilisation contraire à mode d'emploi n'engagera en aucun cas la responsabilité du fabricant.
- Le non-respect des consignes de sécurité et d'utilisation peut provoquer un risque de choc électrique, d'incendie et/ou des blessures aux personnes.
- Si vous donnez cet appareil une autre personne, remettez-lui aussi ce mode d'emploi.
- N'utilisez pas d'accessoires autres que ceux recommandés par le fabricant; ceux-ci peuvent endommager l'appareil et/ou provoquer des blessures.
- Cette machine ne doit pas être utilisée par les enfants.
- Cette machine peut être utilisée par des personnes ayant des capacités physiques, sensorielles ou mentales réduites ou un manque d'expérience et de connaissances si elles ont reçu une supervision ou des instructions concernant l'utilisation de la machine de manière sûre et comprennent les risques encourus.
- Les enfants devront être surveillés pour s'assurer qu'ils ne jouent pas avec l'appareil.
- Si le câble d'alimentation est endommagé, il doit

être remplacé par le fabricant, son service après-vente ou des personnes de qualification similaire afin d'éviter un danger.

- Avant tout branchement, vérifiez:
  - Que l'appareil, le câble d'alimentation et les accessoires ne soient pas abîmés. Dans ce cas-là, n'utilisez pas l'appareil et rapportez-le à votre revendeur pour toute inspection et réparation.
  - Que la tension indiquée sur la plaque signalétique de l'appareil correspond bien à celle de votre installation électrique.
- Ne démontez pas l'appareil vous-même.
- Tout démontage, réparation, vérification devront être faits exclusivement par une personne qualifiée.
- Ne touchez pas la prise avec des mains mouillées. Ne laissez pas la prise tomber dans l'eau.
- Ne marchez pas sur le cordon d'alimentation, n'exercez pas de pressions excessives et ne tirez pas dessus afin d'éviter de l'endommager.
- **AVERTISSEMENT:** Cette machine est prévue pour être utilisée avec un agent nettoyant fournie ou recommandée par le fabricant. L'utilisation d'autres agents nettoyants ou chimiques peuvent affecter la sécurité de la machine.
- **AVERTISSEMENT:** Les jets haute-pression peuvent être dangereux si on en abuse. Les jets ne doivent pas être dirigés vers des personnes,

équipements électriques ou la machine elle-même.

- **AVERTISSEMENT:** Ne pas utiliser la machine près de personnes à moins qu'elles portent des vêtements de protection.
- Ne pas diriger le jet vers soi ou d'autres personnes afin de nettoyer des vêtements ou des chaussures.
- **AVERTISSEMENT:** Risque d'explosion. Ne pas viser des liquides inflammables.
- **AVERTISSEMENT:** Les nettoyeurs haute-pression ne devront pas être utilisés par des enfants ou personnes non entraînées.
- **AVERTISSEMENT:** Les tuyaux, ajusteurs et connecteurs sont importants pour la sécurité de la machine. Utiliser seulement des tuyaux, ajusteurs et connecteurs recommandés par le fabricant.
- **AVERTISSEMENT:** Pour s'assurer de la sécurité de la machine, utiliser seulement les pièces originales du fabricant ou approuvés par le fabricant.
- **AVERTISSEMENT:** L'eau qui a coulé par les obturateurs d'écoulement est considérée comme non potable.
- **AVERTISSEMENT:** La machine doit être débranchée de l'alimentation électrique durant le nettoyage ou la maintenance et lors du remplacement des pièces ou la conversion de la machine pour d'autres fonctions en enlevant la prise des sources d'alimentation.
- **AVERTISSEMENT:** Ne pas utiliser la machine si le

câble d'alimentation ou des pièces importantes sont endommagées comme par exemple les dispositifs de sécurité, les tuyaux haute pression, le tuyau déclencheur.

- **AVERTISSEMENT:** Si une rallonge est utilisée, la prise et le câble devra être de construction étanche.
- **AVERTISSEMENT:** Des rallonges inadéquates peuvent être dangereuses. Si une rallonge est utilisée, elle doit pouvoir être utilisée à l'extérieur et la connexion doit être maintenue au sec et à l'abri du sol. Il est recommandé de le faire au moyen d'un enrouleur de cordon qui maintient la prise au moins 60 mm au-dessus du sol.
- **AVERTISSEMENT:** S'assurer qu'il n'y ait pas d'émissions d'échappement près des entrées d'air.
- Les enfants, animaux et personnes ne participant pas à l'utilisation de la machine doivent rester à une distance minimum de 10 mètres du pistolet.
- Le tuyau à haute pression doit rester branché au compresseur tant que le système est sous pression.
- N'utilisez pas de liquides corrosifs ou inflammables dans la machine.
- l'appareil doit être branché à une alimentation en eau en utilisant un nouveau set de tuyaux; l'ancien set de tuyaux ne devra plus être réutilisé.
- Assurez-vous qu'il n'y ait pas d'émissions

d'échappement près des entrées d'air.

- Lors de l'utilisation de la machine, portez un équipement de protection comprenant des lunettes de protection, chaussures de sécurité, gants de sécurité, casque de sécurité avec visière et une protection auditive à double isolation.
- Pour pouvoir déplacer facilement l'appareil, pliez bien la lance.
- Assurez-vous que l'appareil soit bien éteint et débranché avant de transporter l'appareil. Le branchement à l'alimentation électrique devra être fait par un électricien qualifié selon la norme IEC60364-1. Il est recommandé que l'alimentation électrique de cette machine inclut un dispositif de courant résiduel qui interrompt l'alimentation si la fuite de courant à la terre excède les 30 mA pour 30 ms ou un dispositif qui homologuera le circuit terrestre.
- Attention: lorsque vous activez la machine, la grande pression de l'eau sortant du tuyau peut créer un contrecoup; faites donc attention au mouvement de la lance. Tenez-la fermement.
- Avant tout assemblage, démontage, réparation, transport, mise en maintenance et rangement, veuillez vérifier si l'appareil soit bien débranché de l'alimentation.
- Manipulez le l'appareil avec soin, ne laissez pas tomber par terre.

- N'utilisez pas la machine dans de extrêmes conditions météorologiques, lorsqu'il fait très froid. N'utilisez pas la machine avec de l'eau glacée.
- Utilisez l'appareil dans un endroit stable.
- Le tuyau d'entrée peut être raccordé au réseau d'eau avec une pression maximale de 10 bars.
- L'appareil ne doit pas être branché à une alimentation en eau potable.
- ATTENTION: Afin d'éviter tout danger dû au réarmement intempestif du coupe-circuit thermique, cet appareil ne doit pas être alimenté par l'intermédiaire d'un interrupteur externe, comme une minuterie, ou être connecté un circuit qui est régulièrement mis sous tension et hors tension par le fournisseur d'électricité.
- Lors du transport de la machine prenez compte de son poids. Ne surévaluez pas vos efforts et faites-vous aider si nécessaire.
- La machine devra être transportée d'un point à un autre éteinte et débranchée.
- Tirez complètement sur la poignée de transport vers le haut. Utilisez cette poignée pour pousser la machine.
- Pour soulever la machine, utilisez sa poignée.
- Un mauvais transport de la machine peut résulter des accidents et des blessures.
- Pendant l'utilisation, le transport, le montage, le démontage, en cas de panne, lors de tests ou



pannes prévisibles, l'outil doit toujours rester debout.

- N'utilisez pas l'outil dans des situations dangereuses ou lorsqu'un accident est survenu. Ne l'utilisez pas à l'intérieur, dans des endroits où des gaz peuvent être émis, etc.
- En cas d'accident ou de panne, arrêtez d'utiliser l'outil, éteignez-le et débranchez-le. Vérifiez les conditions de l'outil et apportez-le à un agent de service pour inspection et réparation si nécessaire.
- Lorsque vous enclencher le pistolet, faites attention à la force de rebond. La puissance du pistolet peut causer un rebond et peut entraîner une perte de contrôle du pistolet et créer des accidents et des blessures. Tenez le pistolet fermement, et avec les deux mains si possible.
- **AVERTISSEMENT** Toujours éteindre l'interrupteur principal lorsque vous laissez la machine sans surveillance.
- Les moyens de déconnexion doivent être incorporés dans le câblage fixe conformément aux règles de câblage.

### **Utilisation prévue**

Votre nettoyeur haute pression permet d'effectuer une myriade de tâches dans la maison et dans le jardin. Il permet de nettoyer efficacement une grande variété de surfaces.

Votre nettoyeur haute pression est conçu pour fonctionner à partir d'une alimentation en eau froide. Il fonctionne de manière performante avec de l'eau dont la température est comprise entre 5 et 50 degrés.

Votre nettoyeur haute pression a été conçu pour une utilisation en extérieure uniquement sur des matériaux comme la pierre, le bois et les plastiques. Veuillez vérifier, avant utilisation, si les matériaux peuvent être nettoyés avec votre nettoyeur haute pression; le fabricant ne peut en

aucun cas être tenu responsable de dommages consécutif à une utilisation non appropriée.



Les principales applications de ce produit sont les tâches de nettoyage domestique telles que:

- Voitures, motos, vélos;
- Patios, grilles, murs de jardin, sentiers, voies de garages et façades de maisons;
- Pour enlever les algues et les mousses des toits, murs de briques et des gouttières;
- Pour le nettoyage d'outils de jardinage et de machines, de meubles et de grills;
- Pour l'hygiène et l'entretien des chenils, étables, etc. et leurs environs;

Il est particulièrement utile pour le nettoyage de voies de garage embourbées.

Le nettoyeur haute pression à lui seul est capable d'effectuer la plupart des tâches de nettoyage de jardin ou sur les bâtiments. Le détergent lui est utile pour le nettoyage de véhicules et autres surfaces peintes.

## **Symboles**

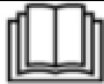
	<b>AVERTISSEMENT !</b> Le jet ne doit pas être dirigé vers des personnes, des animaux, des appareils sous tension ou l'appareil lui-même.
	Cette machine n'est pas appropriée pour un branchement à une alimentation en eau potable.
	Niveau de puissance sonore garantie.
	Lire le manuel d'instructions.

## **2. VOTRE PRODUIT**

### **a. Description**

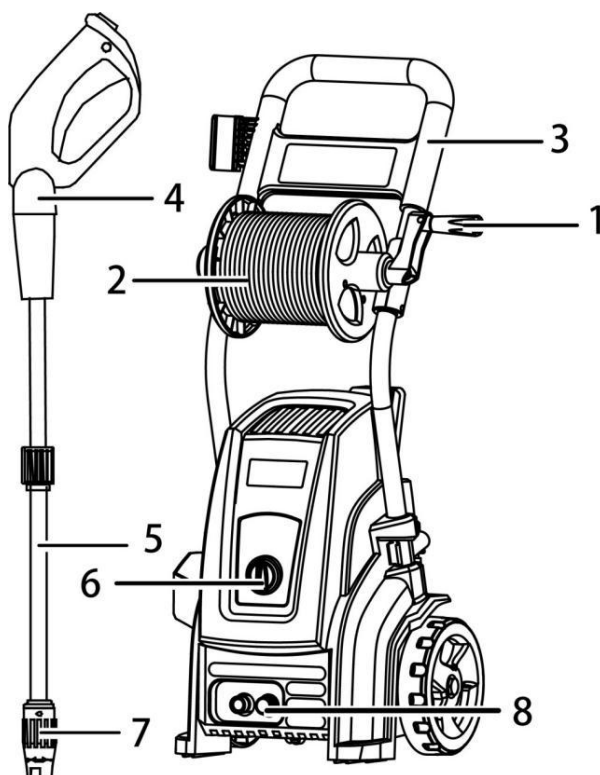

1. Dérouleur du tuyau haute-pression
2. Tuyau haute pression
3. Poignée de transport
4. Pistolet
5. Lance
6. Interrupteur marche/arrêt
7. Buse
8. Raccord d'alimentation en eau

### b. Circuit électrique

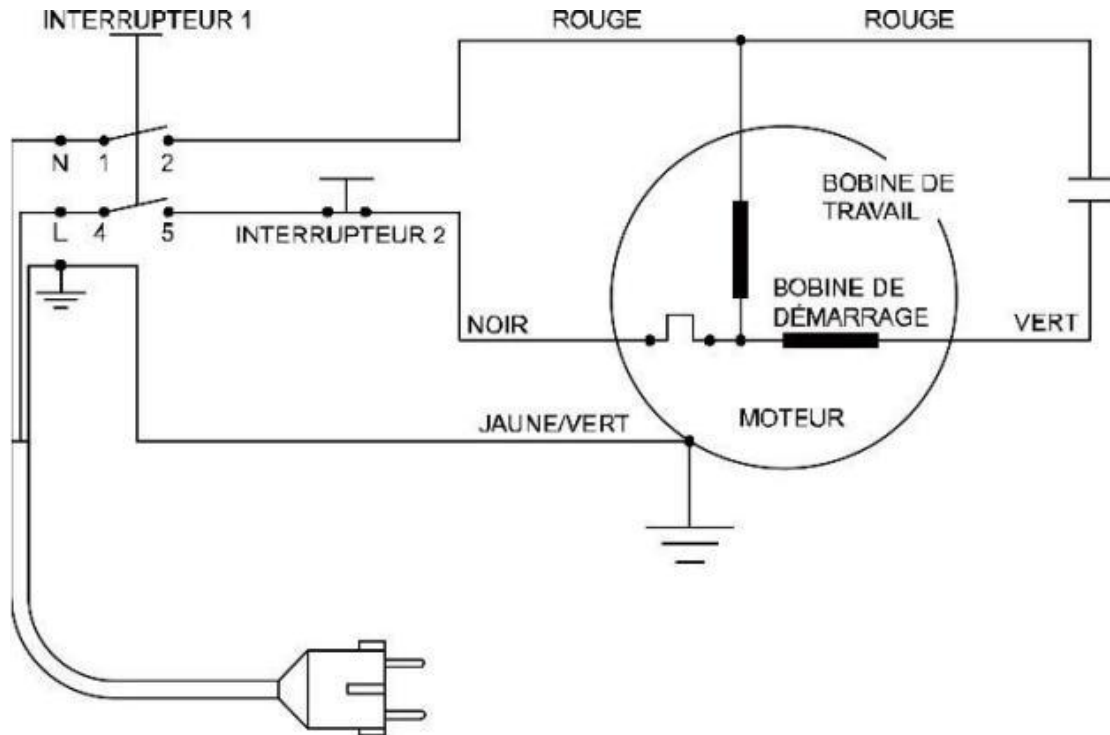

### c. Spécifications techniques

<b>Modèle</b>	HNHP2500SP-195i6
<b>Tension</b>	230V~ 50Hz
<b>Pression assignée</b>	13 MPa
<b>Pression maximum</b>	19.5 MPa (Pression maximale admissible)
<b>Débit assigné</b>	7.0l/min
<b>Débit maximale</b>	8.75/min
<b>Max. pression d'entrée en eau</b>	0,4 MPa
<b>Puissance</b>	2500W
<b>Vibration</b>	Max. Poignée arrière: 4,271 m/s <sup>2</sup> Poignée avant: 1,154 m/s <sup>2</sup> K=1,5 m/s <sup>2</sup>
<b>Emission sonore</b>	L <sub>pA</sub> : 80,9 dB(A) K = 3 dB(A) L <sub>wA</sub> : 93,7 dB(A) K = 3 dB(A)
<b>Poids net</b>	22 kgs
<b>Température maximale de l'eau</b>	5~50 °C

Concernant les méthodes employées pour la mesure des émissions de bruit dans l'air, les exigences du standard EN 60335-2-79 a été appliqué.

# 3. INSTALLATION ET BRANCHEMENTS

## a. Branchement des tuyaux

**Note:** Le filtre d'entrée devra être toujours être installée pour filtrer le sable, la pierre calcaire et d'autres impuretés, car ceux-ci endommageront les soupapes de la pompe.

- Installez le tuyau à haute pression au pistolet à gâchette jusqu'à entendre un clic (5, 7).
- Branchez la machine à l'alimentation en eau (2, 3, 4). La longueur minimale conseillée pour le tuyau d'alimentation en eau est de 10 mètres (mais pas plus de 25 mètres) avec un diamètre de 12,5 mm pour éviter les contre-pressions et tout risque de dommages potentiels pour votre appareil. Assurez-vous qu'il peut résister à l'eau et à une pression maximale de 10bars (0,1Mpa). Si vous souhaitez brancher votre appareil à d'autres sources d'eau, assurez-vous que la pression d'entrée maximum d'eau est de 10bars (0,1Mpa).
- Raccordez et vissez le tuyau haute pression à la sortie d'eau (6) de la machine.
- Branchez l'outil à l'alimentation électrique (8).

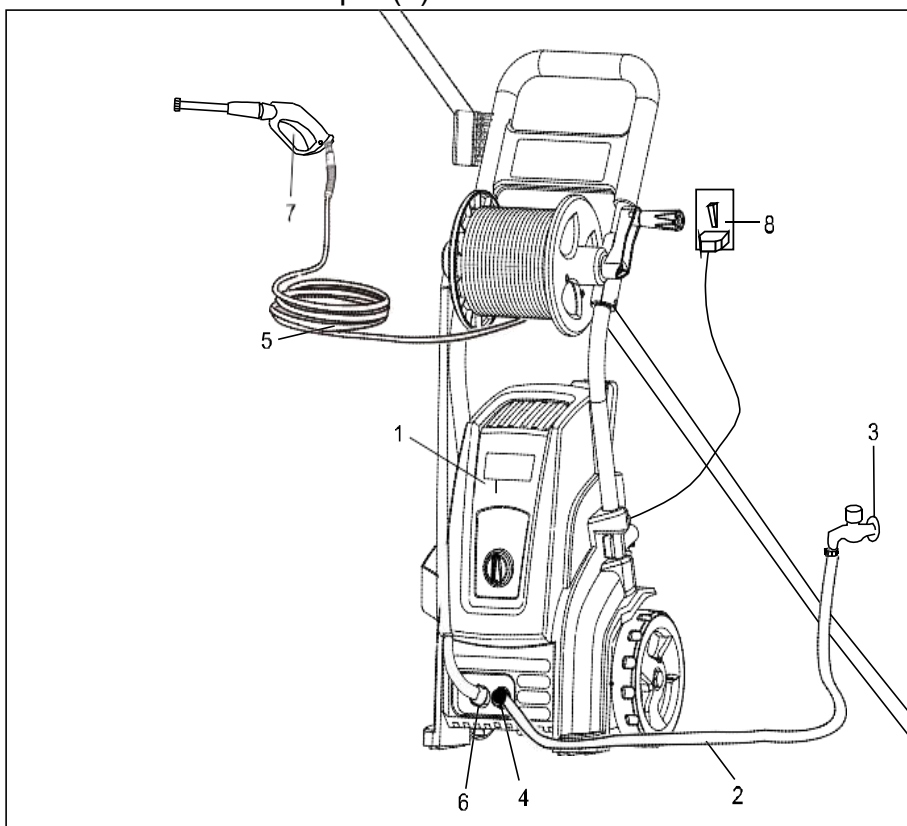

## Installation de la lance sur le pistolet

- Installer la lance sur le pistolet et la visser en place

## Réglage de la buse

- Haute pression:

Le déclencheur doit être libéré. L'eau ne doit pas sortir de la buse. Tournez la partie arrière de la buse dans le sens antihoraire. Appuyez sur la gâchette, l'eau sort à haute pression.

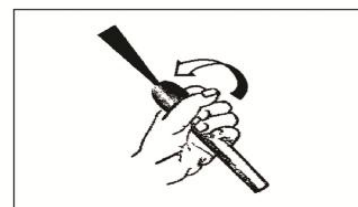

- Basse pression:

Le déclencheur doit être libéré. L'eau ne doit pas sortir de la buse. Tournez la partie arrière de la buse dans le sens des aiguilles d'une montre. Appuyez sur la gâchette, l'eau sort à basse pression.

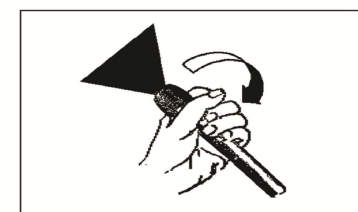

## 4. UTILISATION

### a. Avant la mise en marche de la machine

**NOTE : Ne faites jamais fonctionner le nettoyeur haute pression sans avoir au préalable ouvert l'alimentation en eau !**

**N'ouvrez jamais le couvercle du nettoyeur haute pression pendant son fonctionnement. N'utilisez pas le nettoyeur haute pression dans des environnements dangereux et dans des lieux où sont entreposées des substances explosives.**

**Ne mettez pas d'eau dans des matériaux contenant des asbestes et autres matériaux dangereux pour la santé**

**N'utilisez pas de liquides contenant des solvants organiques, des acides ou des solvants à base de pétrole, peinture ou huile dont les vapeurs sont hautement inflammables, explosives et toxiques. Les composés de type acétone, acides solvants sont corrosifs et risquent d'endommager l'appareil.**

Ouvrez le robinet mais ne démarrez pas immédiatement la machine.

Pressez la détente du pistolet jusqu'à ce que l'air ait été expulsé du pulvérisateur et que l'eau commence à couler. Dès que l'eau commence à couler à l'embout, relâchez la gâchette. Le nettoyeur haute pression est maintenant amorcé. Vous pouvez maintenant mettre l'appareil en marche.

### b. Démarrage / Arrêt

Tournez l'interrupteur sur ON.

Appuyez et maintenez sur la gâchette du pistolet pour commencer le travail.

Relâchez la gâchette pour arrêter momentanément de travailler, puis ré appuyez sur celle-ci pour recommencer.

Maintenez-vous à une distance adéquate par rapport à la pièce à travailler. Pour travailler plus loin, déroulez le tuyau à l'aide de la poignée du dérouleur.

**Si vous devez arrêter d'utiliser l'appareil pendant plus de 2 minutes, veuillez l'éteindre.**

A la fin de l'opération, lâchez la gâchette.

Eteignez la machine en tournant l'interrupteur sur OFF et débranchez la prise de courant. Appuyez sur la gâchette du pistolet pour enlever la pression.

**NOTE: Le pistolet possède un dispositif de verrouillage. Lorsque celui ce bouton de verrouillage est activé, le pistolet ne fonctionnera pas.**

### c. Utilisation avec du détergent

**NOTE : Les détergents peuvent s'acheter dans les magasins de jardinage et sur Internet.**

**NOTE: assurez-vous que la machine soit éteinte avant de mettre le détergent.**

Ouvrez le bouchon et versez du détergent dans le récipient (le récipient se trouve derrière la machine).

L'utilisation de détergent peut permettre de réduire le temps de travail et d'aider à éliminer les saletés tenaces. Certains détergents sont spécialement conçus pour être utilisés avec des nettoyeurs haute-pression pour des travaux de nettoyages spécifiques. La viscosité de ces détergents est proche de celle de l'eau. Si vous utilisez des détergents dont la viscosité est plus élevés, par exemple du produit vaisselle, le système d'injection du détergent va se boucher et vous ne pourrez pas pulvériser le détergent.

Les détergents ne peuvent nettoyer une surface que s'ils sont appliqués suffisamment longtemps sur ladite surface afin que leurs agents chimiques puissent dégrader les saletés et la crasse. Ils sont plus efficaces s'ils sont appliqués à basse pression.

La combinaison de l'action des agents chimiques et d'un rinçage à haute pression est très efficace pour éliminer la saleté. Sur les surfaces verticales, appliquez le détergent en commençant par le bas en progressant vers le haut. Cela permettra d'éviter que le détergent ne coule vers le bas en formant des traînées. De même, vous devez rincer la surface du bas vers le haut.

Pour éliminer les salissures particulièrement tenaces, il peut être nécessaire d'utiliser une brosse en combinaison du détergent et d'un rinçage haute-pression.

La procédure de nettoyage suivante vous aidera à mieux organiser vos travaux de nettoyage et à obtenir un résultat optimal dans un minimum de temps:

A. Avant de commencer, préparez la surface à nettoyer ; retirez de l'aire de travail les meubles qui s'y trouvent et s'assurer que fenêtres et portes sont bien fermées. Protégez ou éloignez tous matériaux dangereux et tout objet pouvant être endommagé.

B. Aspergez ensuite la surface à nettoyer avec le jet d'eau sous pression pour enlever les saletés présentes sur la surface. Avant d'appuyer sur la gâchette, réglez la buse

C. pour obtenir un jet conique et réglez lentement la forme du jet jusqu'à obtenir le résultat souhaité. Ainsi, vous éviterez de pulvériser la surface avec un jet trop puissant qui risquerait de l'endommager.

D. Commencez le rinçage final par le bas de la surface en progressant vers le haut. Veillez à bien rincer la surface pour qu'il ne reste pas la moindre trace de détergent.

## 5. ENTRETIEN ET MAINTENANCE

Le nettoyeur devra être éteint et débranché avant tout nettoyage, maintenance et remplacement des pièces. Entretenez régulièrement cette machine selon ces instructions pour garder celle-ci en bon état de marche et prolonger sa durée de vie.

Vérifiez toujours le tuyau à haute pression et connecteurs régulièrement pour s'assurer qu'aucun dommage ou problèmes car ils sont des éléments importants pour la machine. Ne les utilisez pas s'ils sont endommagés.

Après chaque utilisation effectuez les actions suivantes:

- Examinez l'embout pour vérifier qu'il ne soit pas bloqué par des saletés. Au besoin, nettoyez l'embout puis rincez à l'eau froide.
- Enlevez le filtre d'entrée d'eau et vérifiez qu'il ne soit pas obstrué. S'il est sale, nettoyez-le et rincez-le.  
Lorsque vous enlevez le filtre, remettez-le toujours en place après nettoyage.
- Lavez les tuyaux, connecteurs et accessoires.
- Vérifiez que les événements d'air ne soient pas obstrués. Nettoyez ces événements s'ils sont sales.

Autres maintenances :

- Graissez régulièrement les raccords pour ne pas que les joints sèchent.
- Emmenez une à deux fois par an votre machine à un service technique qualifiée pour une inspection générale de votre machine.

**NOTE: Si des réparations doivent être apportées, celle-ci doivent être réalisées uniquement par un personnel appartenant à un centre technique homologué ou par des techniciens qualifiés.**

## 6. RANGEMENT

Procédez à son nettoyage et enlevez les tuyaux et accessoires avant son rangement.

Vérifiez qu'il n'y ait plus d'eau dans les tuyaux.

Mettez le câble d'alimentation sur son crochet et enroulez entièrement le tuyau haute-pression.

Rangez la machine, tuyaux et accessoires ensemble dans un endroit stable et sec, à l'abri de

l'humidité et du gel.

La machine doit être rangée de manière à ce qu'elle soit hors de portée des enfants.

## 7. MISE EN REBUT



Les produits électriques ne doivent pas être mis au rebut avec les produits ménagers. Selon la Directive Européenne 2012/19/UE pour le rebut des matériels électriques et électroniques et de son exécution dans le droit national, les produits électriques usagés doivent être collectés séparément et disposés dans des points de collecte prévus à cet effet. Adressez-vous auprès des autorités locales ou de votre revendeur pour obtenir des conseils sur le recyclage.

## 8. DEPANNAGE

Ce guide de dépannage peut vous aider à résoudre un problème qui vous est arrivé sur la machine.

Si vous ne pouvez pas résoudre le problème rencontré, veuillez contacter directement le service clients.

Problèmes	Causes	Solutions possibles
<b>La machine ne démarre pas</b>	La n'est machine pas branchée	Branchez la machine à une prise de courant adéquate
	Prise défectueuse	Changez de prise ou faites inspecter votre installation électrique
	Le fusible a sauté	Changez le fusible par un similaire
	Câble d'extension défectueux	Utilisez la machine sans le câble d'extension et changez le câble défectueux
<b>Fluctuations de pression</b>	La pompe aspire l'air	Vérifiez que les tuyaux et les raccords sont étanches.
	Vannes sales, usées ou coincées	Contactez votre centre de service
	L'approvisionnement en eau ne suffit pas	Augmentez la pression d'eau, vérifiez le blocage du tuyau d'arrosage et / ou changez de gros tuyau.
	Joints de pompe usés	La machine s'arrête Le fusible a sauté
<b>La machine s'arrête</b>	Le fusible a sauté	Remplacez le fusible.
		Débrancher les autres
	Tension secteur incorrecte	Vérifiez que la tension secteur correspond à la spécification sur la plaque signalétique
	Capteur thermique activé	Laissez la machine refroidir pendant 5 minutes
	Jet partiellement bloqué	Nettoyez le jet avec une aiguille et en pulvérisant de l'eau vers l'arrière à travers le jet

<b>Fusible saute</b>	Fusible trop faible	Remplacez-le par un fusible plus élevé.
	Augmentation de l'ampérage	Essayez sans le câble d'extension
<b>Pulsation de la machine</b>	Air dans le tuyau d'arrivée / pompe	Laissez la machine fonctionner avec la gâchette ouverte jusqu'à ce que la pression de travail régulière reprenne.
	Approvisionnement inadéquat	Augmentez la pression d'eau, vérifiez le blocage du tuyau d'arrosage ou changez de gros tuyau
	Jet partiellement bloqué	Nettoyez le jet avec une aiguille et en pulvérisant de l'eau vers l'arrière à travers le jet
	Filtre à eau bloqué	Nettoyez le filtre
	Tuyau replié	Redressez le tuyau.
<b>La machine se démarre et s'arrête</b>	Fusil à pompe et/ou gâchette qui fuit	Contactez votre centre de service le plus proche
<b>La machine démarre, mais l'eau ne sort pas</b>	Pas d'alimentation en eau	Connectez l'eau d'arrivée.
	Filtre à eau bloqué	Nettoyez le filtre
	Jet bloqué	Nettoyer le jet avec une aiguille et en pulvérisant de l'eau vers l'arrière à travers le jet



## 9. DECLARATION DE CONFORMITE



**BUILDER SAS**

**ZI, 32 rue, Aristide Bergès – 31270 Cugnaux – France**

**Déclare que la machine désignée ci-dessous**  
**NETTOYEUR HAUTE-PRESSION ELECTRIQUE**  
**HNHP2500SP-195i6**

**Numéro de série: 20240410152-20240410311**

**Est conforme aux dispositions de la directive Machine 2006/42/CE Et aux**  
**réglementations nationales la transposant.**

**Est également conforme aux dispositions des directives européennes suivantes:**

CEM 2014/30/UE

Directive Rohs(UE) 2015/863 modifiant 2011/65 / UE

Directive 2000/14/CE+2005/88/CE

**Est également conforme aux normes européennes et nationales et aux dispositions**  
**techniques suivantes:**

EN 60335-1:2012+A11:2014+A13:2017+A1:2019+A2:2019+A14:2019+A15:2021

EN 60335-2-79:2012

EN 62233:2008

EN IEC 55014-1:2021

EN IEC 55014-2:2021

EN IEC 61000-3-2:2019+A1

EN 61000-3-3:2013+A1+A2

Cugnaux, le 07/03/2024

Philippe MARIE / CEO

# HYUNDAI

## GARANTIE

Le fabricant garantit le produit contre les défauts de matériel et de main-d'œuvre pour une période de 2 ans à compter de la date d'achat originelle. La garantie s'applique si le produit est à usage domestique. La garantie ne s'étend pas pour des pannes dues à l'usure et aux dommages normaux.

Le fabricant accepte de remplacer les pièces classées comme défectueuses par le distributeur désigné. Le fabricant n'accepte pas la responsabilité du remplacement de la machine, toute ou partie, et / ou des dommages s'ensuivant.

### La garantie ne couvre pas les pannes dues :

- à la maintenance insuffisante.
- au montage, réglage ou opérations anormales du produit.
- aux pièces sujettes à l'usure normale.

### La garantie ne s'étend pas :

- aux coûts d'expédition et d'emballage.
- à l'utilisation de l'outil dans un but autre que celui pour lequel il a été conçu.
- à l'usage et maintenance de la machine de manière non décrite dans le manuel d'utilisateur.

De par notre politique d'amélioration continue du produit, nous nous réservons le droit d'altérer ou de modifier les caractéristiques sans préavis. En conséquence, le produit peut être différent des informations contenues ci-dessus, mais une modification sera entreprise sans préavis si elle est reconnue comme une amélioration de la caractéristique précédente.

### LIRE ATTENTIVEMENT LE MANUEL AVANT D'UTILISER LA MACHINE.

En commandant des pièces détachées, veuillez indiquer le numéro ou le code de la pièce, vous pouvez trouver cela dans la liste de pièces détachées dans ce manuel. Gardez le reçu d'achat ; sans lui, la garantie est invalide. Afin de vous aider avec votre produit, nous vous invitons à nous contacter par téléphone ou via notre site internet :

- **+33 (0)9.70.75.30.30**
- **<https://services.swap-europe.com/contact>**

Vous devez créer un « ticket » via leur plateforme.

- Inscrivez-vous ou créez votre compte.
- Indiquez la référence de l'outil.
- Choisissez l'objet de votre demande.
- Expliquez votre problème.
- Joignez ces fichiers : la facture ou le reçu de caisse, la photo de la plaque d'identification (numéro de série), la photo de la pièce dont vous avez besoin (par exemple : broches de la fiche de transformateur qui sont cassées).



# 11. PANNE PRODUIT

## QUE FAIRE SI MA MACHINE TOMBE EN PANNE?

### Si vous avez acheté votre produit en magasin :

- a) Videz le réservoir d'essence si votre produit en a un.
- b) Veillez à ce que votre machine soit complète ( accessoires fournis ) et propre ! Si ce n'est pas le cas le réparateur refusera la machine.

Se présenter au magasin avec la machine complète avec le ticket de caisse ou facture.

### Si vous avez acheté votre produit sur un site internet :

- a) Videz le réservoir d'essence si votre produit en a un.
- b) Veillez à ce que votre machine soit complète ( accessoires fournis ) et propre ! Si ce n'est pas le cas le réparateur refusera la machine.

c) Créez un dossier SAV SWAP-Europe (ticket ) sur le site : <https://services.swap-europe.com>  
Au moment de faire la demande sur SWAP-Europe, vous devez joindre la facture et la photo de la plaque signalétique.

d) Contactez la station de réparation pour s'assurer de ses disponibilités, avant de déposer la machine.

Se présenter en station de réparation avec la machine complète emballée, accompagnée de la facture d'achat et de la fiche de prise en charge station téléchargeable une fois la demande SAV effectuée sur le site SWAP-Europe

Pour les machines présentant une panne de moteurs constructeurs BRIGGS & STRATTON, HONDA et RATO veuillez vous referer à la notice.

Les réparations seront faites par les motoristes agréés de ces constructeurs, voir leur site :

- <http://www.briggsandstratton.com/eu/fr>
- <http://www.honda-engines-eu.com/fr/service-network-page;jsessionid=5EE8456CF39CD572AA2AEEDFD290CDAE>
- <https://www.rato-europe.com/it/service-network>

**Veillez conserver votre emballage d'origine pour permettre les retours SAV ou emballer votre machine avec un carton similaire aux mêmes dimensions.**

**Pour toute question concernant notre SAV vous pouvez faire une demande sur notre site <https://services.swap-europe.com>**

**Notre hotline reste à votre écoute au +33 (9) 70 75 30 30.**



# 12. EXCLUSIONS DE GARANTIE

## LA GARANTIE NE COUVRE PAS :

- La mise en route et les réglages du produit.
- Les dommages consécutifs à une usure normale du produit.
- Les dommages consécutifs à une utilisation non conforme du produit.
- Les dommages résultants d'un montage ou d'une mise en route non conforme au manuel d'utilisation.
- Les pannes liées à la carburation au-delà de 90 jours et à l'encrassement des carburateurs.
- Les actes d'entretiens périodiques et standards.
- Les actes de modification et de démontage qui annulent directement la garantie.
- Les produits dont le marquage original d'authentification (marque, numéro de série) ont été dégradés, altérés ou retirés.
- Le remplacement des consommables.
- L'utilisation des pièces qui ne sont pas d'origine.
- La casse des pièces consécutive à des chocs ou projections.
- Les pannes des accessoires.
- Les défauts et leurs conséquences liés à toute cause extérieure.
- La perte d'éléments et la perte due à un vissage insuffisant.
- Les éléments de coupe et tout dommage lié au desserrage des pièces.
- Une surcharge ou surchauffe.
- Une mauvaise qualité de l'alimentation : tension défectueuse, erreur de voltage, etc.
- Les dommages consécutifs à la privation de jouissance du produit pendant le temps nécessaire aux réparations et plus généralement les frais d'immobilisation du produit.
- Les frais de contre-expertise établis par un tiers suite à un devis par une station de réparation SWAP-Europe
- L'utilisation d'un produit qui présenterait un défaut ou une casse constaté(e) et qui n'aurait pas fait l'objet d'un signalement immédiat et/ou d'une réparation auprès des services de SWAP-Europe.
- Les détériorations liées aux transports et au stockage\*.
- Les lanceurs au-delà de 90 jours.
- Huile, essence, graisse.
- Les dommages liés à l'utilisation de carburants ou lubrifiants non conformes.

\* Conformément à la législation du transport les détériorations liées aux transports doivent être déclarées aux transporteurs dans les 48 heures maximum après constat par lettre recommandée avec accusé de réception.

Ce document est un complément de votre notice, liste non exhaustive.

**Attention :** toute commande doit être vérifiée en présence du livreur. En cas de refus de celui-ci vous devez simplement refuser la livraison et notifier votre refus.

**Rappel :** les réserves n'excluent pas la notification par courrier recommandé A/R dans les 72h.

### Information :

Les appareils thermiques doivent être hivernés à chaque saison (service disponible sur le site SWAP-Europe)  
Les batteries doivent être chargées avant d'être stockées.

**HYUNDAI**  
POWER PRODUCTS



GENUINE PRODUCT OF  
HYUNDAI CORPORATION

**Pour toute demande, contactez-nous:**

BUILDER SAS

32 rue Aristide Bergès - Z.I. du Casque - 31270 Cugnaux - France

Tél.: +33(0)5.34.502.502 Fax.: +33(0)5.34.502.503

<http://www.hyundaipower-fr.com/>

Fabriqué en République Populaire de Chine(PRC)

Importée par BUILDER SAS, France

Licensed by Hyundai Corporation Holdings, Korea